

HF9L) \$\$'A9H5 @695F-B; '6 @C7? 'I D; F589  
 5H) \$\$!A66 'f5 @\* \$\* %H\* L

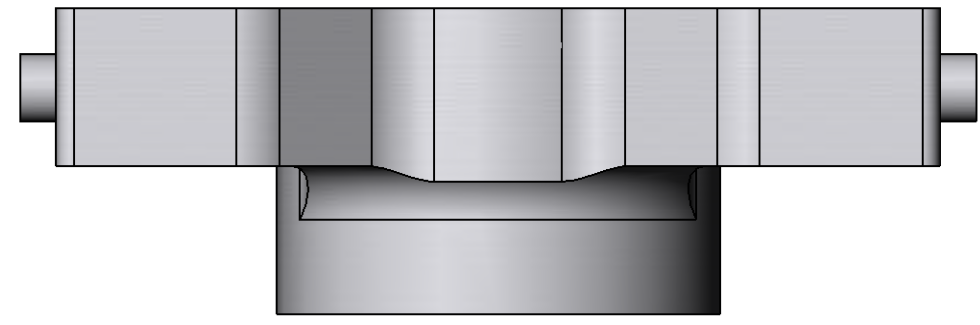

I DD9F 'A9H5 @695F-B; '6 @C7?

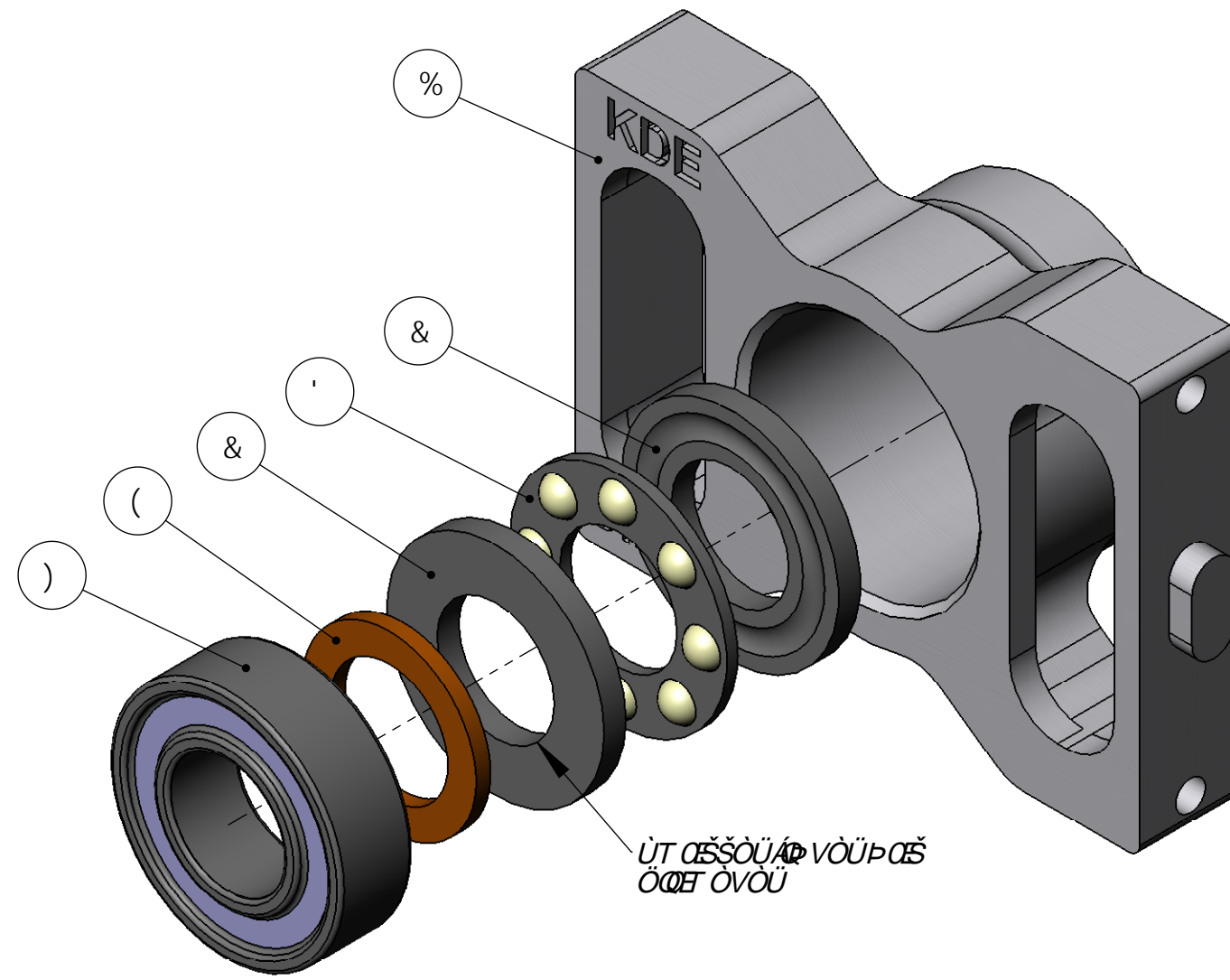

ÛT ÆŠŠÛÄ VÛÛP ÆŠ  
 ÖÆ ÖVÛ

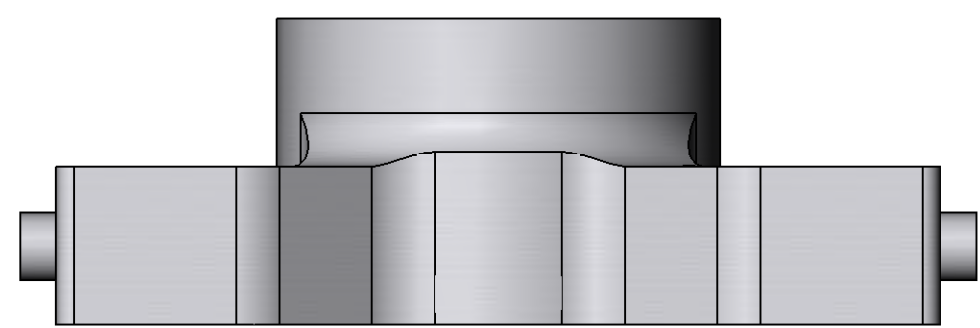

@CK9F 'A9H5 @695F-B; '6 @C7?

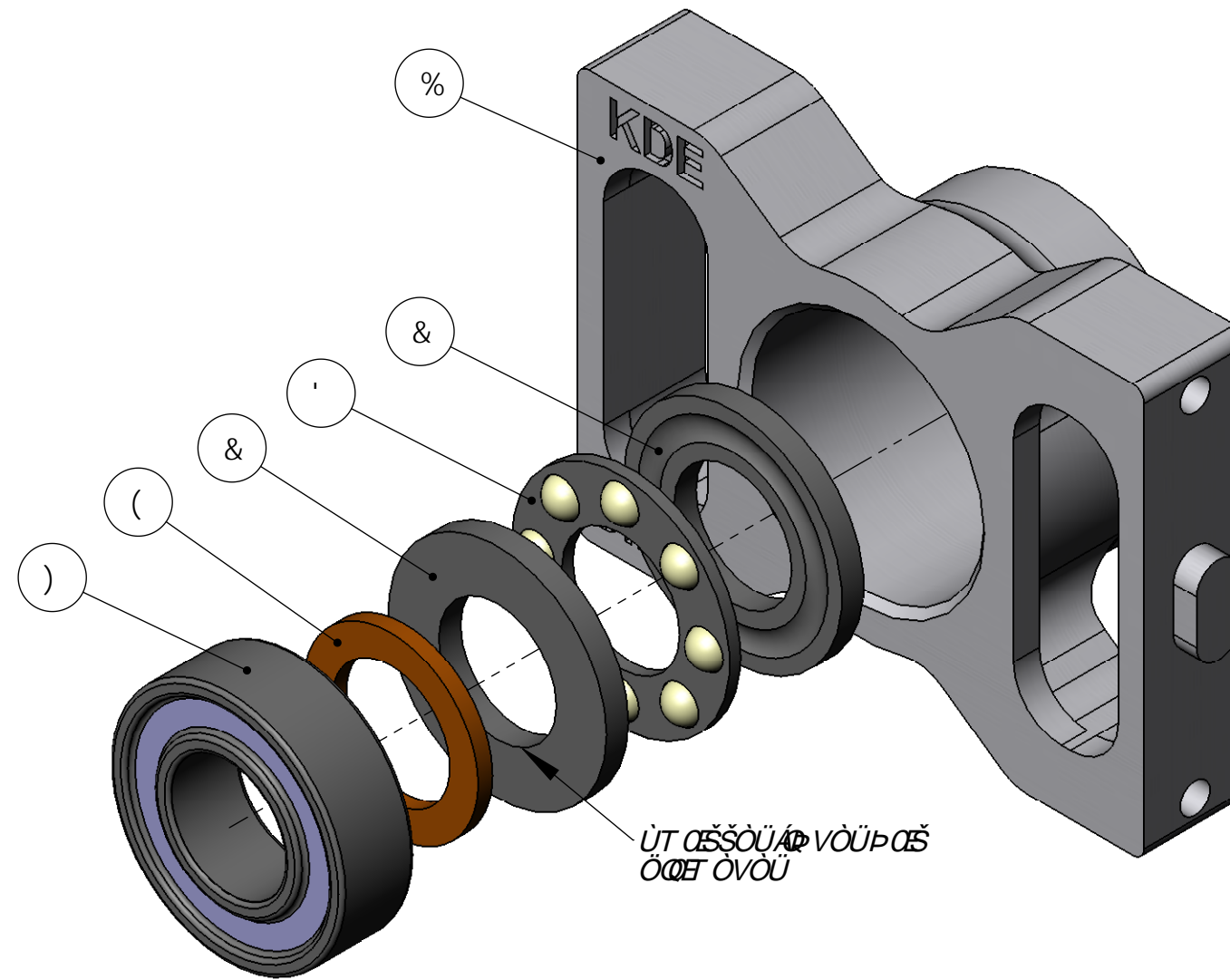

ÛT ÆŠŠÛÄ VÛÛP ÆŠ  
 ÖÆ ÖVÛ

#PA 'BC "	89G7 F-DHC B	E HM
%	H) \$\$'A 9H5 @695F-B; '6 @C 7 ? 'I D; F589	&
&	H-K FI GH695F-B; 'F57 9%) A A	(
'	H-K FI GH695F-B; '65 @7 C B H5 -B 9F %) A A	&
(	H-K FI GH695F-B; 'GD5 7 9F ', 1%&I %A A	&
)	F58-5 @65 @695F-B; ', , NN	&

BCH9 KÄ PÖÄ ÖVCSÄÖÖEÛP ÖÄÖŠU ÖSÜP ÆXÖÄÖÖP ÄP Ö  
 T ÆP P ÖÖÄU ÄUÖÖP ÖÄVUSÖU Æ ÖÖUÄU ÄP ÖÄÖÖEÛP ÖUEÄ  
 Y PÖP ÄU ÖUÛP ÖÄP ÖÄU ÖÖSÄÖÖEÛP ÖUEÖSÖP ÄP ÖÄ  
 ÖÖEÛP ÖÄVUÄP ÖÄU ÖÖÖWÜÖV ÖSY Æ ÖÄP ÖP ÄU ÖUÄP  
 ÖY P Ö ÖÄVUÄU ÖUUE ÖÄVUÄU ÖUÖÖÖÄÖEÛP ÖMSÄV  
 U P SY Æ U SY ÄU ÖU MÜ ÖÄVUÄP ÖÄVUÖE ÖÖÖÄU ÖÄP ÖÄ  
 ÖÖEÛP ÖÄVUÄU ÖXÖP VÄÖE Æ ÖÄVUÄP ÖÄVUÖP ÖSA  
 ÖUT UUP ÖP VUE

ÖUÄP U VÄW P ÄP ÄP ÖÄP ÖÜEÛU V Æ P ÖÄU ÖÖÄU ÖÄP ÖÄ  
 ÖÖEÛP ÖÄWÜP ÖÄP U V ÆS ÆV P E

V P ÖÄU ÖÖSÄÖÖEÛP ÖÄVUÄU ÖP ÖÖÄU ÄSÜ Æ Ä ÖU V ÆS Y Ä P Ä  
 V P ÖÄÖÖEÛP ÖÄÖŠU ÖSÜE V P ÖP ÄS S Y U ÄS S ÄP ÖSÄU ÖÖUÄU Ä  
 ÖÄVUÖP U ÖÖU ÖÖÄU ÄP ÖÄP U V U V ÖÖEÛP ÖÜEÄS U ÖV ÖÄVUÄU V Ä  
 U ÖU W ÖÖÄU ÄU U U ÖU ÄU ÖU ÖV P ÄP ÖÄP ÖÄP ÖÄS S U ÖÄ  
 Y ÖS S U ÖSÄP ÖÄU W ÖU Ä ÖÖÄU ÖÄP ÖÄU ÖÖSÄÖÖEÛP ÖÄ  
 ÖÖEÛP U V ÄP ÖP U W ÖP ÖÄWÜP ÖÄS ÖP V E

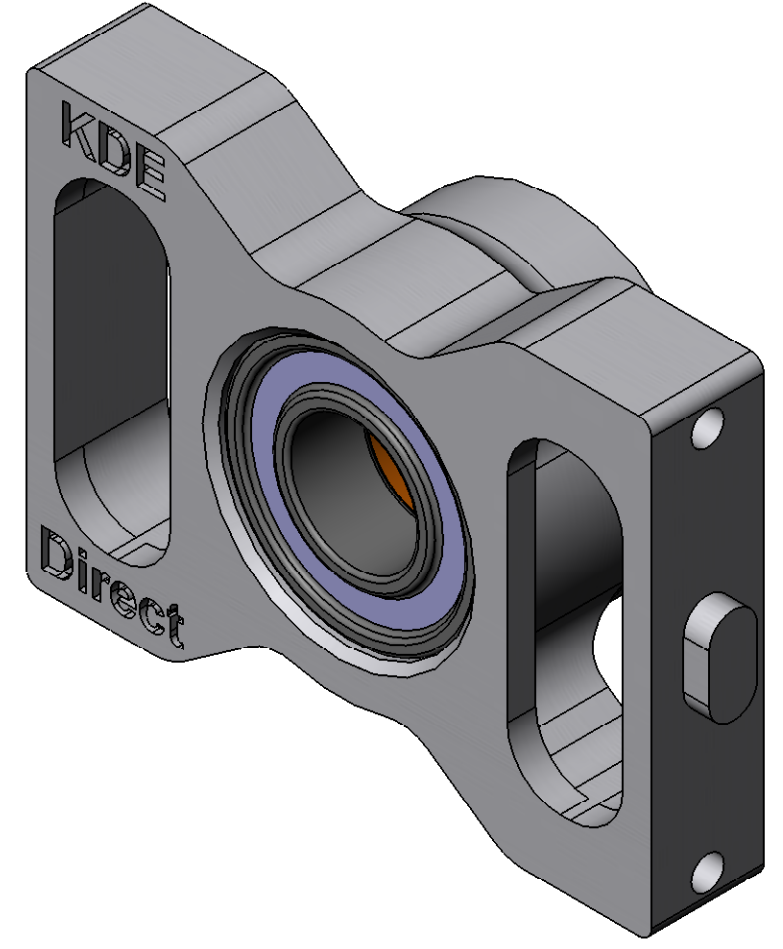

K K K " ? 8 9 8 J f Y W W t a

k k k " ? 8 9 8 J f Y W W t a  
 5 H) \$\$!A66